

はじめに

この度は本製品をお買い上げいただき、誠にありがとうございます。未永くご愛用賜りますようお願い申し上げます。本紙は本製品の導入を説明したマニュアルです。正しく安全にお使いいただくため、ご使用前に必ず本紙をよくお読みください。また、お読みになった後も本紙は大切に保管してください。

内容物の確認

パッケージの中に下記の物がすべて揃っているかご確認ください。万一不足がありましたら、お手数ですがラトックシステム サポートセンターまでご連絡ください。

- 製品本体
- 赤外線リモコン
- ユーザーズマニュアル / 保証書 (本紙)
- AC アダプター
- お試用電池セット済

※HDMI ケーブル、オーディオケーブルは添付していません。

本製品の特長

- 音声の外部出力機能付き。(デジタル・アナログ対応)
- 安心の手動切替方式。ゲーム中に予約録画が開始しても自動的に切り替わることはありません。
- 4 つの映像機器をボタン一つで切替可能。
- 便利な赤外線リモコン付属。

各部名称・用途

スイッチ・LED 側

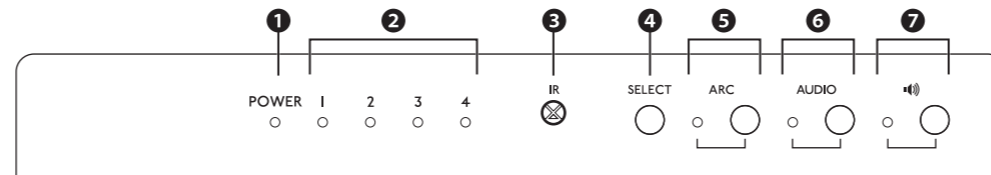

- 1 電源 LED
- 2 選択ポート LED (1~4) 選択ポートが点灯します。
- 3 リモコン受光部
- 4 ポート切替ボタン (入力 1~4) 1→2→3→4→1... の順で選択ポートが切り替わります。
- 5 ARC ボタン /LED ARC の「ON」「OFF」/ON 時に点灯
- 6 オーディオモード切替ボタン /LED 2CH→5.1CH→PASS→2CH... の順でチャンネルが切り替わります。 LED 点灯時: Pass モード LED 点滅時: 5.1ch モード LED 消灯時: 2ch モード
- 7 外部音声出力ボタン /LED 音声外部出力の「ON」「OFF」/ON 時に点灯

コネクタ接続側

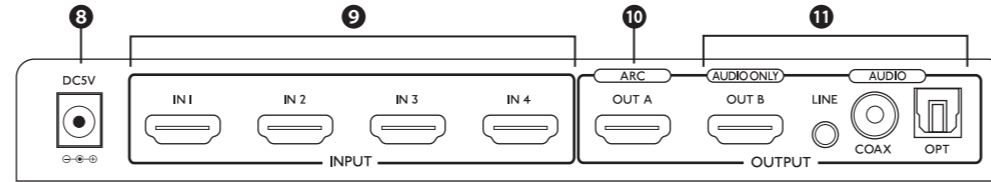

- 8 電源ポート 付属の AC アダプターを接続します。
- 9 HDMI 入力ポート (1~4) 映像機器やゲーム機などを接続します。
- 10 HDMI 出力ポート (OUT A) テレビやパソコン用ディスプレイなどを接続します。
- 11 外部音声出力ポート AUDIO ONLY: HDMI (OUT B) 出力 LINE: アナログ (ステレオ) 出力 COAXIAL: 同軸デジタル出力 OPTICAL: 光デジタル出力

接続手順

<お願い> 本製品を接続する前に、ディスプレイを HDMI 出力機器に直接接続して動作することをご確認ください。

1 ディスプレイと映像出力機器に HDMI ケーブルを接続します。

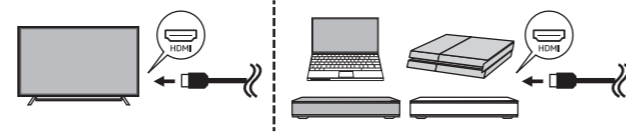

2 アンプを、HDMI、OPTICAL/COAXIAL、LINE のいずれかに対応したケーブルで接続します。(外部音声出力を使用しない場合は、手順 3 に進んでください。)

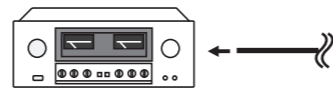

3 映像出力機器側の HDMI ケーブルを製品本体の INPUT に、ディスプレイ側の HDMI ケーブルを製品本体の OUT A に接続します。

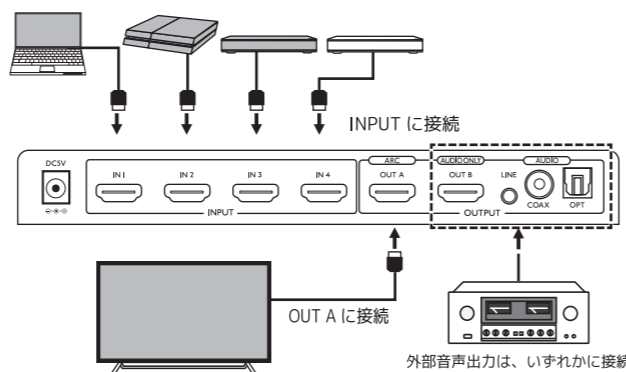

4 AC アダプターを本製品の電源ポート→コンセントの順に接続します。



5 ディスプレイ→本製品→映像出力機器 / アンプの順に電源を入れます。 ※手順 2 でアンプを接続した場合、ディスプレイにて音量設定をミュートにしてください。

以上で接続完了です。

本製品のポート切替ボタンまたは赤外線リモコンで、HDMI 入力ポートを切り替えて使用してください。

※図は、赤外線リモコンで 1 ボタンを押した場合です。

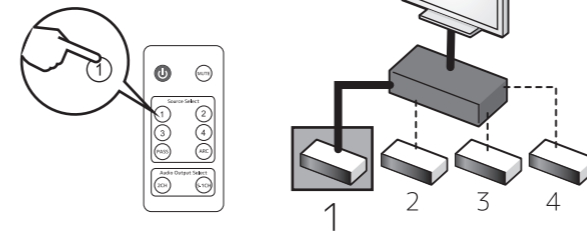

外部音声出力ポートにアンプを接続して音声を出力する場合は、本体の外部音声出力が ON になっていることを確認して使用してください。オーディオモードと接続ポートで使用できるフォーマットは右記の「オーディオモードについて」をご参照ください。

赤外線リモコン側

リチウムコイン電池 (CR2025) が入っています。ご使用前に絶縁フィルムを取り外してください。リモコン操作ができなくなったときは、ボタン電池を交換してください。

- a 電源ボタン スタンバイ状態の ON と OFF ※電源を切りたい場合は AC アダプターを抜いてください。
- b 外部音声ボタン 外部音声の「ON」「OFF」 ※本体の外部音声出力が ON の時のみ使用可能。
- c ポート選択ボタン 入力ポート (1~4) を選択
- d オーディオモードボタン 音声チャンネル (2CH/5.1CH/PASS)
- e ARC ボタン ARC の「ON」「OFF」

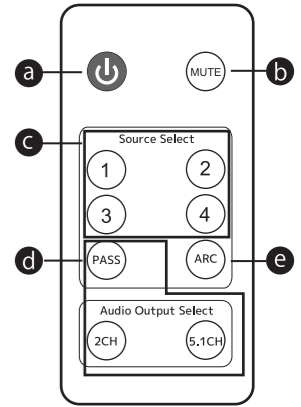

オーディオモードについて

使用できるオーディオモードは、次の通りです。どの外部音声出力ポートにアンプを接続するかによって、使用できるオーディオモードは異なります。ご使用のソース機器によって、オーディオモードをリモコンまたは本体ボタンで選択ください。

外部音声出力ポート別 ソース機器出力フォーマット		オーディオモード		
		2CH	5.1CH	PASS
LINE	LPCM	○	—	—
	ビットストリーム	○ LPCM 2CH	—	—
OPTICAL/ COAXIAL	LPCM	○	—	○ LPCM 2CH
	ビットストリーム	○ LPCM 2CH	○ ※ 1 5.1ch	○ ※ 2 5.1ch
OUT B (HDMI)	LPCM	○ LPCM 2CH	○ LPCM 5.1CH	○ LPCM 7.1CH
	ビットストリーム	○ LPCM 2CH	○ ※ 1 5.1ch	○ 7.1CH

※ 1 本製品の外部音声出力ポートに接続されたアンプが対応するオーディオフォーマットのうち次のいずれかで出力。
OPTICAL/COAXIAL : Dolby Digital 5.1ch、DTS 5.1ch、AAC5.1ch
Out の場合

OUT B Out の場合 : Dolby Atmos、Dolby TrueHD、Dolby Digital Surround EX、Dolby Digital、DTS:X、DTS-HD Master Audio、DTS-ES、DTS Digital Surround、AAC5.1ch

※ 2 音声フォーマットは本製品に接続したテレビに依存します。アンプと HDMI で接続した状態では使用しないでください。HDMI でアンプ接続した状態では、アンプの音声情報を受け取り、対応していない音声フォーマットがソース機器から出力される場合があります。

こんなときは

映像・音声が出力されない

以下をご確認ください。

確認1 LEDは点灯していますか？

電源LEDが点灯しているかご確認ください。点灯していない場合は、添付のACアダプターがコンセントに正しく接続されているかご確認ください。

確認2 本製品の主電源を入れなおしてご確認ください。

一旦、ACアダプターを抜いてから挿し、映像・音声が出力されているかご確認ください。

確認3 HDCP2.2対応のディスプレイを使用していますか？

HDCP2.2で著作権保護されているコンテンツを再生する場合、ディスプレイがHDCP2.2に対応している必要があります。

確認4 オーディオモードをご確認ください。

接続機器が対応していないフォーマットでの出力はできません。適切なオーディオモードを選択しているかご確認ください。

確認5 Premiun HDMIケーブルをご使用ください。

ケーブル品質の影響で、映像・音声が出力されない場合があります。Premium HDMIケーブルをご使用ください。

外部音声出力から音が出ない

本体の外部音声出力LEDが点灯しているかご確認ください。また、リモコンでMUTEされていないかご確認ください。

OPTICAL/COAXIALで5.1CHや7.1CHが出ない

音声フォーマットの仕様上、Dolby Atmos、Dolby TrueHDやDTS:X、DTS-HD Master Audio、LPCMサラウンドなどはHDMI出力のみ対応しています。これらのフォーマットで音声出力する場合は、HDMIで接続してください。

ARC 経由で音声が出ない

お使いのディスプレイがARCに対応しているかご確認ください。対応していない場合、本製品のARC LEDが点灯しても、ARC機能をご使用いただくことはできません。

製品仕様

一般仕様

型番	RS-HDSW41A-4K	
名称	外部音声出力付 4K60Hz 対応4入力1出力HDMIセレクター	
対応ディスプレイ	HDMI入力端子を搭載したテレビ、パソコン用ディスプレイ(4K、HDCP対応機器)	
対応機器	HDMI出力端子を搭載した映像機器、家庭用ゲーム機、パソコン	
最大対応解像度	4096x2160、3840x2160(60Hz/4:4:4) ※接続するTV、ディスプレイに依存します。 ※4K 60/50Hz出力時の色深度は8bit(最大)です。	
対応オーディオフォーマット	HDMI出力OutA/OutB	Dolby Atmos、Dolby TrueHD、Dolby Digital Surround EX、Dolby Digital、DTS:X、DTS-HD Master Audio、DTS-ES、DTS Digital Surround、AAC5.1ch、LPCM
	外部音声出力OPTICAL/COAXIAL	LPCM 2ch、Dolby Digital、DTS5.1、AAC5.1ch
	外部音声出力アナログ	LPCM 2ch
接続コネクタ	入力：HDMIタイプAメス×4 出力：HDMIタイプAメス×2(Out Bは音声出力のみ) 光デジタル(OPTICAL角型)×1 同軸デジタル(COAXIAL)×1 アナログ(3.5mmステレオミニ)×1	
規格準拠	HDMI(HDR10、HLG、Dolby Vision、DeepColor、ARC)、HDCP2.2/1.4準拠 ※CEC、HECには対応していません。	
ビデオアンプ帯域	600MHz(18Gbps)	
リモコン送信距離	5m	
推奨ケーブル長	入力5m以下、出力5m以下	
電源電圧	DC+5V/1A(添付ACアダプターから供給)	
消費電流	Max 370 mA	
動作環境	温度：10～40℃、 湿度：20～80%(ただし結露しないこと)	
外形寸法	約210(L)×66(W)×25(H)mm※突起部含まず	
重量/ケース材質	約330g(本体のみ)/メタル	



ご使用上の注意
<p>※本製品にHDMIケーブル、オーディオケーブルは添付されません。別途ご用意ください。</p> <p>※本製品との接続にはPremium HDMIケーブルをご使用ください。</p> <p>※本製品を接続する前に『HDMI出力端子を搭載した映像機器・家庭用ゲーム機・パソコン』を『HDMI入力端子を搭載したテレビ・パソコン用ディスプレイ』に直接接続し動作を確認してください。</p> <p>※DVI機器への接続には、DVI-HDMI変換アダプターが別途必要です。またDVI規格は音声信号をサポートしていないため音声は出力されません。</p> <p>※本製品は複数台使用できません。</p>

有寿命部品について

本製品に添付しているACアダプターは有寿命部品です。使用時間の経過に伴って摩耗、劣化等が進行しますので、より長く安定してお使いいただくためには、一定の期間で交換が必要となります。有寿命部品の交換時期の目安は、使用頻度や使用環境等により異なりますが、1日約8時間のご使用で約5年です。この期間はあくまでも目安であり、この期間内に故障しないことや無償修理をお約束するものではありません。また、長時間連続使用等、ご使用状態によっては、この目安の期間よりも早期に部品交換が必要となる場合があります。

安全にお使いいただくために

◆警告および注意表示◆

	人が死亡するまたは重傷を負う可能性が想定される内容を示しています。
	人が負傷を負う可能性が想定される内容および物的損害が想定される内容を示しています。

警告

【本製品と添付品(ACアダプター含む)の取り扱いについて】
●製品の分解や改造等は、絶対におこなわないでください。
●無理に曲げる、落とす、傷つける、上に重いものを載せることはおこなわないでください。
●製品が水・薬品・油等の液体によって濡れた場合、ショートによる火災や感電の恐れがあるため使用しないでください。
●煙が出る、臭異や音がするなどの異常が発生したときは、ただちに電源を切り、すべての接続ケーブルを抜いたあと、ラトックシステムサポートセンターに連絡してください。

【ACアダプターの取り扱いについて】

- 指定の製品以外に使用しないでください。
- 指定された電源電圧以外での使用やタコ足配線はしないでください。
- 雷が鳴り出したら本製品に触れないでください。
- コンセントから抜くときは電源コードを引っ張らないでください。
- 長時間使用しないときは本製品をコンセントから抜いてください。

注意

- 本製品は電子機器ですので、静電気を与えないでください。
- 高温多湿の場所、温度差の激しい場所、チリやほこりの多い場所、振動や衝撃の加わる場所、強い磁気を帯びたものの近くでの使用・保管は避けてください。
- 本製品は日本国内仕様です。日本国外で使用された場合の責任は負いかねます。
- 本製品は、医療機器、原子力機器、航空宇宙機器、輸送機器など人命に関わる設備や機器、および高度な信頼性を必要とする設備、機器での使用は意図されておりません。これらの設備、機器制御システムに本製品を使用し、本製品の故障により人身事故、火災事故などが発生した場合、いかなる責任も負いかねます。
- 配線を誤ったことによる損失、逸失利益等が発生した場合も、いかなる責任も負いかねます。

<ul style="list-style-type: none">●本紙の内容に関しましては、将来予告なしに変更することがあります。 ●本紙の内容につきましては万全を期して作成しておりますが、万一ご不審な点や誤りなどお気づきの点がございましたらご連絡くださいますようお願いいたします。 ●本製品は日本国内仕様となっており、海外での保守、およびサポートはおこなっておりません。 ●製品改良のため、予告なく外観または仕様の一部を変更することがあります。 ●本製品の保証や修理に関しては、本紙の保証書に記載されております。必ず内容をご確認の上、大切に保管してください。 ●運用の結果につきましては責任を負いかねますので、予めご了承ください。 ●本製品の運用を理由とする損失、逸失利益等の請求につきましては、いかなる責任も負いかねますので、予めご了承ください。 ●本製品を廃棄するときは地方自治体の条例に従ってください。条例の内容については各地方自治体にお問い合わせください。 ●HDMIはHDMI Licensing Administrator, Inc.の米国その他の国における商標または登録商標です。 ●本製品および本紙に記載されている会社名および製品名は、各社商標または登録商標です。ただし本文中にはRおよびTMマークは明記しておりません。
--

お問い合わせ

ご提供いただいたお客様の個人情報、サポート目的のみに使用し、他の目的には使用しません。弊社の個人情報取り扱いに関する詳細は、弊社ホームページをご覧ください。
https://www.ratocsystems.com/info/privacy.html

本製品に関するお問い合わせ

本製品に関するご質問がございましたら、下記までお問い合わせください。お問い合わせの際は、ご使用の環境や症状をできる限り具体的にお知らせください。ご質問に対する回答は、下記の営業時間内となります。ご質問の内容によりましては、弊社でのテスト・チェック等の関係上、回答までに時間を要する場合もございますので、あらかじめご了承ください。

<p>ラトックシステム株式会社 サポートセンター</p> <p>[TEL] 大阪:06-7670-5061 東京:03-5847-7604 [FAX] 06-7670-5069 [お問い合わせフォーム] https://www.ratocsystems.com/mail/support.html</p> <p>〒550-0015 大阪市西区南堀江1-18-4 Osaka Metro南堀江ビル 8F 営業時間 月～金 10時～13時、14時～17時 土・日・祝・弊社指定休日除く ※FAX/お問い合わせフォームは24時間受付</p>
--

修理について

https://www.ratocsystems.com/services/repair/contents.html

万一故障した場合は、本製品に添付の保証書記載内容に基づいて修理いたします。故障と思われる症状が発生した場合は、まず本紙を参照し、接続や設定が正しくおこなわれているかどうかご確認ください。現象が改善されない場合は、弊社ホームページの上記アドレス「修理について」を参照し、弊社修理センター宛に製品をお送りください。なお、修理は部品修理ではなく、交換対応となることをご了承ください。修理に関してご不明な点がありましたら、弊社サポートセンターまでご相談ください。

<p>©RATOC Systems, Inc. RSHDSW41A-MAN20-2106</p>
--

<p>保証規定</p>				
<p>1. (保証規定の内容) この保証規定は、取扱説明書や製品ラベル、製品に記載された使用方法や注意事項にしたがった正常な使用、またそれらに記載された条件下での使用のもとで本保証書記載の保証期間中に故障が発生した場合、本規定にもつき弊社が無償修理をおこなうことをお約束するものです。また本規定は本保証書が添付されている弊社製品に対してお客様が機体される性能や成果、運用上の結果を保証するものではありません。</p>				
<p>2. (保証書の効力) この保証書は、本書に記載された保証規定の条件および期間にもとづいて、本保証書が添付された弊社製品の無償修理をお約束するものです。したがって、この保証書によってお客様の法律上の権利を制限するものではありません。</p>				
<p>3. (保証の対象) この保証規定による無償修理の対象となるのは弊社製品の本体に限ります。ケーブルなどの付属品、消耗品、使用によって消耗する部位や部品(コネクタの接点部など)は無償修理の対象とはなりません。</p>				
<p>4. (お客様の負担) 保証期間内に無償修理を受けられる場合は、この保証書を弊社製品に添えてご購入し販売店または弊社にお持込の上でご依頼ください。弊社宛に直接、郵送または宅配便などで発送される場合も同様に保証書を製品に添えてお送りください。なお、その場合送料などの諸経費はお客様ご自身の負担となりますのでご了承ください。</p>				
<p>5. (保証期間) 製品ご購入日より起算した本保証書記載の期間とします。ご購入日の記入がない場合は弊社でシリアル番号より出荷日を算出し、その日を基準に保証期間を設定いたします。</p>				
<p>6. (保証を受けられない場合) 保証期間内であっても以下に該当する場合は有償修理とさせていただきますので、あらかじめご了承ください。 1)本保証書のご提示がない場合。 2)本保証規定の文字および本保証書の他の文字が書き換えられている場合。 3)台風、水害、地震、落雷などの自然災害およびその二次災害、火災、公害や異常電圧による破損や故障、紛失の場合。 4)取扱説明書や製品ラベル、製品に記載された使用方法または注意事項に反するお取り扱いがあった場合。 5)弊社以外の第三者またはお客様自身による改造またはご使用の責任に帰すると認められる破損や故障があった場合。 6)お買い上げ後の輸送、移動時、持ち運び時の落下や衝撃、悪条件下での放置など、お取り扱いが不適当なため生じた故障や破損、紛失があった場合。 7)ケーブルなど本体以外の付属品の故障や破損、消耗品の補充や使用によって消耗、磨耗する部品の交換をおこなう場合。 8)販売、中古販売、譲渡、オークション等で製品を入手された場合。 9)その他、弊社の判断に基づき有償と判断した場合。</p>				
<p>7. (弊社の免責) 本保証書が添付された弊社製品の故障によって、またはご使用中の結果が生じた直接、間接の損害については、弊社はその責を一切負わないものとします。また、弊社製品で使用された記憶装置(ハードディスクドライブ、フラッシュメモリーカードなど)に記録された内容は、原因にかかわらず保証いたしかねます。同様に弊社製品に接続された入力装置などの故障についても、原因にかかわらず保証いたしかねます。</p>				
<p>◎サポートセンター ◎ホームページ https://www.ratocsystems.com/</p>				
<table border="1"> <tbody><tr> <td>TEL</td> <td>FAX</td></tr> <tr> <td>(大阪) 06-7670-5061 (東京) 03-5847-7604</td> <td>(大阪) 06-7670-5069</td></tr> </tbody></table>	TEL	FAX	(大阪) 06-7670-5061 (東京) 03-5847-7604	(大阪) 06-7670-5069
TEL	FAX			
(大阪) 06-7670-5061 (東京) 03-5847-7604	(大阪) 06-7670-5069			